

Invacare® Action®3 NG RC*

*Rocking Chair

pt **Cadeira de rodas médio-ativa**
Manual de utilização

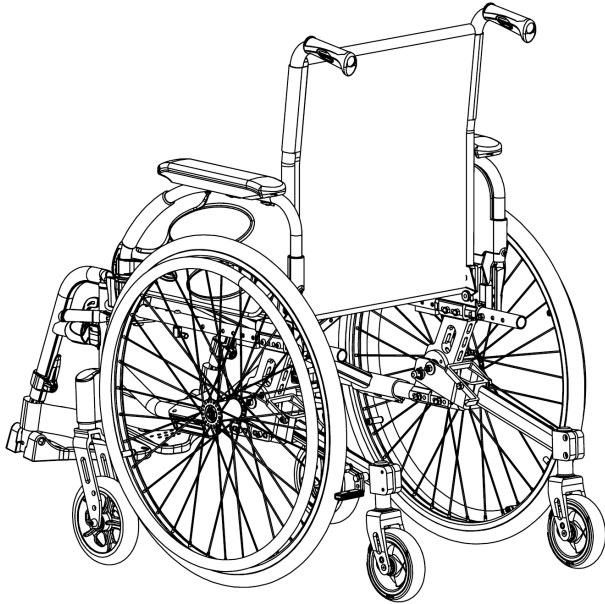

Este manual TEM de ser fornecido ao utilizador do produto.
ANTES de utilizar este produto, este manual DEVE ser lido e guardado
para referência futura.



Yes, you can.®

©2020 Invacare Corporation

Todos os direitos reservados. A republicação, duplicação ou modificação total ou parcial está interdita sem a autorização prévia por escrito da Invacare. As marcas comerciais são identificadas pelos símbolos ™ e ®. Todas as marcas comerciais são propriedade da ou estão licenciadas à Invacare Corporation ou às suas subsidiárias, exceto quando apresentada informação em contrário.

Índice

1 Geral	4
1.1 Introdução	4
1.2 Símbolos utilizados neste manual.	4
2 Segurança	5
2.1 Dados gerais	5
2.2 Dispositivos de segurança	5
3 Descrição geral do produto	6
3.1 Descrição do Produto	6
3.2 Utilização prevista	6
3.3 Principais peças da cadeira de rodas	7
3.4 Travões de estacionamento	8
3.5 Braço antiqueda	9
4 Utilizar a cadeira	12
4.1 Conduzir e manobrar a cadeira de rodas sem rodas centrais	12
4.2 Posição de repouso durante a utilização do dispositivo de basculação de assent	13
5 Transporte	16
5.1 Transporte da cadeira de rodas sem um ocupante	16
5.2 Transporte da cadeira de rodas ocupada num veículo	16
5.3 Levantar a cadeira de rodas.	24
6 Manutenção.	26
6.1 Informações de segurança	26
6.2 Plano de manutenção	26
7 Resolução de problemas	29
7.1 Informações de segurança	29
7.2 Identificação e reparação de falhas	30
8 Características Técnicas	31
8.1 Dimensões e peso	31

1 Geral

1.1 Introdução

Este documento acompanha uma opção da Invacare para a cadeira de rodas Action3 NG e contém informações importantes sobre o respetivo manuseamento. Para garantir a segurança durante a utilização do produto, leia atentamente o manual de utilização da cadeira de rodas Action3 NG aplicável e siga as instruções de segurança.

Pode encontrar o manual de utilização no site da Invacare ou contactar o representante da Invacare para o efeito. Consulte os endereços no final deste documento.

A Invacare reserva-se o direito de alterar as especificações do produto sem aviso prévio.

Antes de ler este documento, certifique-se de que tem a versão mais recente. A versão mais recente está disponível no site da Invacare, em formato PDF.

Se o tamanho do tipo de letra no documento impresso for difícil de ler, pode transferir uma versão em PDF do manual a partir do site. A imagem do PDF pode ser ajustada no ecrã para um tamanho de tipo de letra que lhe seja mais cómodo.

1.2 Símbolos utilizados neste manual

Neste manual, as advertências são indicadas por símbolos. Os símbolos de advertência são acompanhados por um cabeçalho que indica a gravidade do perigo.



ADVERTÊNCIA

Indica uma situação perigosa que, se não for evitada, poderá resultar em morte ou em lesões graves.



CUIDADO

Indica uma situação perigosa que, se não for evitada, poderá resultar em lesões menores ou ligeiras.



IMPORTANTE

Indica uma situação perigosa que, se não for evitada, poderá resultar em danos à propriedade.



Sugestões e recomendações

Sugestões, recomendações e informações úteis para uma utilização eficiente e sem problemas.

2 Segurança

2.1 Dados gerais

**IMPORTANTE!**

- Para utilização geral, consulte o manual de utilização da cadeira de rodas Action3 NG. Utilize sempre este documento em conjunto com o manual de utilização padrão.

2.2 Dispositivos de segurança

**ADVERTÊNCIA!****Risco de acidentes**

- Os dispositivos de segurança que sejam incorretamente instalados ou que deixem de funcionar (travões, dispositivo antiqueda) podem causar acidentes.
- Verifique sempre se os dispositivos de segurança funcionam antes de utilizar a cadeira de rodas e providencie a sua inspeção regular por um técnico qualificado ou pelo seu fornecedor autorizado.

**ATENÇÃO!****Risco de lesão**

- Peças não originais ou incorretas podem afetar o funcionamento e a segurança do produto.
- Utilize apenas peças originais para o produto em utilização.
 - Devido a diferenças regionais, consulte o site ou o catálogo local da Invacare para obter informações sobre as opções disponíveis ou contacte o seu representante local da Invacare. Consulte os endereços no final deste documento.

As funções dos dispositivos de segurança são descritas no capítulo 3 *Descrição geral do produto, página 6*.

3 Descrição geral do produto

3.1 Descrição do Produto

Trata-se de uma cadeira de rodas médio-ativa com mecanismo de dobragem com barra transversal e apoios de pernas rebatíveis, equipada com uma opção de dispositivo de basculação de assent.

! IMPORTANTE!

A cadeira de rodas é fabricada e configurada individualmente de acordo com as especificações da encomenda. As especificações devem ser realizadas por um profissional de cuidados de saúde de acordo com os requisitos e a condição de saúde do utilizador.

- Consulte um profissional de cuidados de saúde se pretender adaptar a configuração da cadeira de rodas.
- Qualquer adaptação deve ser realizada por um técnico qualificado ou pelo seu fornecedor autorizado.

3.2 Utilização prevista

A cadeira de rodas Action3 NG, que está equipada com uma opção de dispositivo de inclinação do assento, destina-se a melhorar a manobrabilidade e a permitir uma posição de repouso a pessoas limitadas a uma posição sentada, que impulsionam a cadeira de rodas com frequência.

Esta cadeira de rodas destina-se a pessoas com idade igual ou superior a 12 anos (adolescentes e adultos). O peso do ocupante da cadeira de rodas não pode exceder o peso

máximo do utilizador, conforme indicado na secção Dados técnicos e na placa de características.

O utilizador previsto é o ocupante da cadeira de rodas e/ou um assistente.

O utilizador deve ter as capacidades físicas e mentais necessárias para utilizar a cadeira de rodas de forma segura (por exemplo, para se impulsionar, conduzir, travar ou inclinar).

A cadeira de rodas pode ser utilizada em interiores e exteriores em terreno plano e acessível.

Indicações

- Deficiência de mobilidade considerável ou completa, devido a danos estruturais e/ou funcionais nas extremidades inferiores.
- Força suficiente e função de prensão dos braços e das mãos para impulsionar a cadeira de rodas.

Não existem nenhuma contraindicações conhecidas quando a cadeira de rodas é utilizada conforme previsto.

3.3 Principais peças da cadeira de rodas

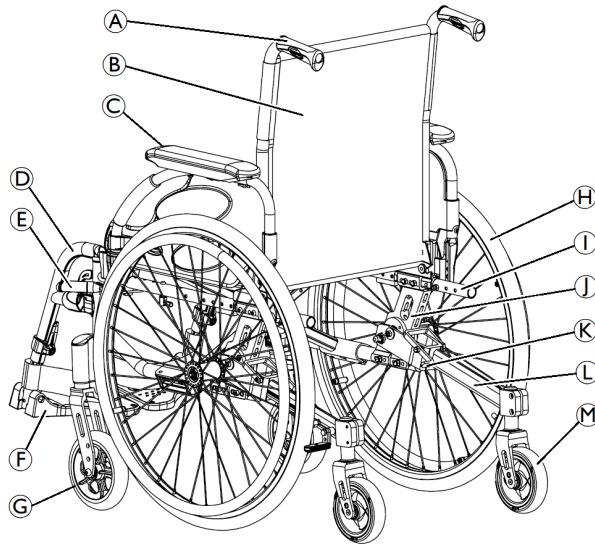

- Ⓐ Punho
- Ⓑ Encosto
- Ⓒ Apoio de braço
- Ⓓ Apoio de pernas rebatível
- Ⓔ Travão de estacionamento
- Ⓕ Apoio de pés
- Ⓖ Rodízio dianteiro
- Ⓗ Roda central com aro motor
- Ⓘ Chassis
- Ⓝ Suporte de eixo ajustável
- Ⓚ Alavanca de segurança
- Ⓛ Braço antiqueda
- Ⓜ Roda antiqueda

3.4 Travões de estacionamento

Os travões de estacionamento são utilizados para imobilizar a cadeira de rodas quando está estacionária de modo a impedir a sua deslocação descontrolada.



ADVERTÊNCIA!

Risco de capotagem se travar bruscamente

Se engatar os travões de estacionamento enquanto se está deslocar, a direção do movimento pode ficar incontrolável e a cadeira de rodas pode parar subitamente, o que pode resultar numa colisão ou na sua queda.

- Nunca engate os travões de estacionamento enquanto se está a deslocar.



ADVERTÊNCIA!

Risco devido a descontrolo da cadeira de rodas

- Os travões de estacionamento devem ser acionados simultaneamente.
- Não engate os travões de estacionamento para abrandar a cadeira de rodas.
- Não se apoie nos travões de estacionamento para suporte ou transferência.



ADVERTÊNCIA!

Risco de capotagem

Os travões de estacionamento só funcionarão corretamente se existir ar suficiente nos pneus.

- Certifique-se de que a pressão dos pneus é a correta. Consulte a tabela de pressão dos pneus no manual de utilização da cadeira de rodas Action3 NG.



ATENÇÃO!

Risco de trilhadeira ou esmagamento

Pode existir um espaço muito pequeno entre a roda central e o travão de estacionamento, implicando o risco de entalamento dos seus dedos.

- Mantenha os dedos afastados das peças em movimento quando utilizar o travão e mantenha sempre a mão na alavanca de travagem.



A distância entre o calço do travão e o pneu pode ser ajustada. O ajuste deve ser efetuado por um técnico qualificado.

Travão de tração (ativado por cabo)

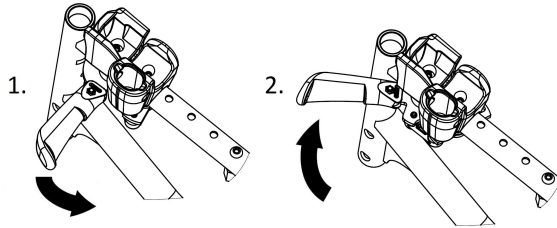

1. Para engatar o travão, puxe a alavanca de travagem para trás com os dedos o máximo possível.
2. Para desengatar o travão, pressione a alavanca de travagem para a frente com a palma.



ATENÇÃO!

Risco de capotagem

Mesmo quando os travões estão engatados, a cadeira de rodas pode deslocar-se ligeiramente para a frente cerca de 4 cm com a alavanca de segurança ativada ou 15 cm com a alavanca de segurança desativada.

- Utilize sempre a cadeira de rodas com a alavanca de segurança ativada para limitar este movimento.
- Não se aproxime demasiado de um obstáculo, como escadas, degraus ou passeios.



ADVERTÊNCIA!

Risco devido a descontrolo da travagem da cadeira de rodas

Em inclinações acentuadas pode perder o controlo da travagem da cadeira de rodas e capotar.

- Não se desloque por inclinações superiores a 4° para assegurar o controlo de travagem da cadeira de rodas.

3.5 Braço antiqueda

Os braços antiqueda impedem que a cadeira de rodas tombe para trás e oferecem uma posição de repouso que atinge uma inclinação de 25°.

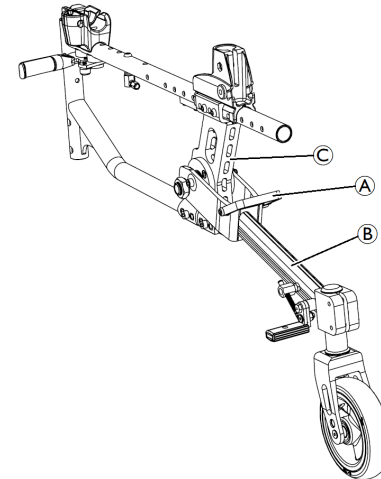



ADVERTÊNCIA!

Risco de capotagem

Os braços antiqueda que sejam incorretamente regulados ou que deixem de funcionar podem resultar em capotagem.

- Verifique sempre se os braços antiqueda estão a funcionar em cada lado antes de utilizar a cadeira de rodas e, quando necessário, providencie a sua regulação ou reajuste por um técnico qualificado.



ADVERTÊNCIA!

Risco de capotagem

Em caso de terreno irregular ou macio, os braços antiqueda podem ficar presos em buracos ou afundar, o que pode limitar ou eliminar a sua função de segurança.

- Utilize os braços antiqueda apenas quando se deslocar em terreno regular e firme.



ADVERTÊNCIA!

Risco de basculação para trás

A posição de reclinção em terreno inclinado pode afetar a sua estabilidade enquanto descansa no cadeira de rodas com a reclinção a 30°.

- Ative sempre a alavanca de segurança Ⓐ com a reclinção a 30°.
- Mantenha-se sempre em terreno perfeitamente nivelado enquanto estiver na posição de repouso com a reclinção a 30°.

Ativar a alavanca de segurança para a função antiqueda

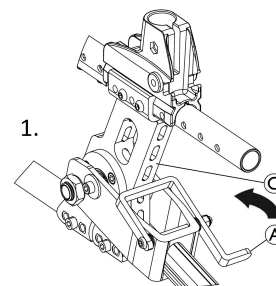

1. Rode a alavanca de segurança Ⓐ para a frente, junto do suporte de eixo ajustável Ⓒ.
2. Repita o processo no outro lado.



ATENÇÃO!

Com as alavancas de segurança Ⓐ rodadas para a frente, os braços antiqueda impedem a cadeira de rodas de se inclinar para trás.

- Ative as alavancas de segurança antes de subir ou descer degraus ou passeios com menos de 65 mm.

Desative a alavanca de segurança para a posição de repouso (apenas o assistente ou o utilizador ativo)

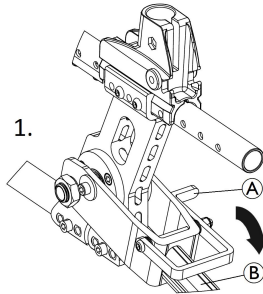

1. Rode a alavanca de segurança **A** para trás até parar no braço antequeda **B**.
2. Repita o processo no outro lado.
3. O utilizador ativo ou o assistente podem alcançar a posição de repouso (inclinação de 25°).



ADVERTÊNCIA!
Risco de basculação

Com as alavancas de segurança **A** rodadas para a frente, os braços antequeda **B** podem ser bloqueados ao tentar transpor um degrau ou uma extremidade.

– Pode rodar as alavancas de segurança **A** para trás antes de conduzir sobre um degrau ou passeio com mais de 65 mm de altura.



ADVERTÊNCIA!

Risco de capotagem

– Avise sempre o utilizador se desativar as alavancas de segurança.

Regular a altura da roda antequeda



Este ajuste é necessário com referência à posição e ao diâmetro da roda central, bem como às condições do utilizador e aos respetivos limites de segurança específicos.



ADVERTÊNCIA!

Risco de capotagem

– Os ajustes dos braços antequeda devem ser realizados por um técnico qualificado.



Certifique-se de que o dispositivo antequeda está corretamente instalado em ambos os lados. A alavanca de segurança **A** deve ser bloqueada na posição frontal, junto do suporte de eixo ajustável **C**.

4 Utilizar a cadeira

4.1 Conduzir e manobrar a cadeira de rodas sem rodas centrais

Se a sua cadeira de rodas for demasiado larga para determinadas situações, por exemplo, comboios, aviões, passagens estreitas ou portas estreitas, pode utilizar os braços antiqueda como um dispositivo de transferência. Nesta configuração, apenas o assistente deve manobrar o cadeira de rodas pelos punhos, em interiores de terreno plano e superfícies acessíveis.

 Os braços antiqueda estão fixados ao chassis. A alavanca de segurança tem de ser ativada na posição frontal, junto ao suporte de eixo ajustável.



ADVERTÊNCIA!

– Quando utiliza os braços antiqueda como um dispositivo de transferência, os travões de estacionamento deixam de ter efeito e não pode controlar a cadeira de rodas através dos aros motores.



ADVERTÊNCIA!

Risco de basculação lateral

- As rodas centrais têm de ser removidas sem o utilizador sentado na cadeira de rodas.
- Certifique-se de que o dispositivo antiqueda está corretamente instalado em cada lado e que a alavanca de segurança está ativada na posição frontal, junto ao suporte de eixo ajustável.

Passar para a função de transferência

1. Ative a alavanca de segurança na posição frontal, junto do suporte de eixo ajustável.
2. Com a ajuda de um assistente, remova a roda central e baixe a cadeira de rodas até ao braço antiqueda.
3. Repita o processo no outro lado.

Passar da função de transferência para as rodas centrais

1. Com a ajuda de um assistente, volte a colocar a roda central no eixo removível e baixe a cadeira de rodas para a roda central.
2. Repita o processo no outro lado.

4.2 Posição de repouso durante a utilização do dispositivo de basculação de assent

O dispositivo de basculação de assent impede que a cadeira de rodas tombe para trás e oferece uma posição de repouso que atinge uma inclinação de 25°.



ATENÇÃO!

Risco de basculação

A posição de repouso em terreno inclinado pode afetar a sua estabilidade enquanto descansa na cadeira de rodas, especialmente quando a mesma é utilizada em conjunto com encostos reclináveis.

– Mantenha-se sempre em terreno perfeitamente nivelado quando utilizar a posição de repouso com encostos fixos ou reclináveis.



Para uma posição de repouso segura, quando utilizado em conjunto com encostos reclináveis, recomenda-se engatar os travões de estacionamento, inclinar previamente o encosto e, em seguida, bascular o assento. Para reverter para a posição de propulsão, incline previamente o assento e, em seguida, recline o encosto para a posição original.

Posição de repouso com um assistente



1. Segure ambos os punhos.
2. Coloque um pé no eixo vertical de uma das rodas antiqueda.
3. Incline a cadeira de rodas para trás sem esforço.
4. Engate os travões.

Deste modo, proporciona uma posição de repouso segura ao utilizador.



ATENÇÃO!

Risco de trilhadeira ou esmagamento

Existe um pequeno espaço entre o braço antiqueda e o chassis, com o risco de entalar o pé se estiver demasiado à frente.

- Mantenha o seu pé afastado de peças móveis quando utilizar o braço antiqueda como apoio.
- Coloque sempre o seu pé perto do eixo vertical de uma das rodas antiqueda.

1. Desengate os travões para voltar à posição standard.
2. Segure ambos os punhos.
3. Incline a cadeira de rodas para a frente até as rodas dianteiras voltarem ao chão.

Posição de repouso sem um assistente (apenas para o utilizador ativo)

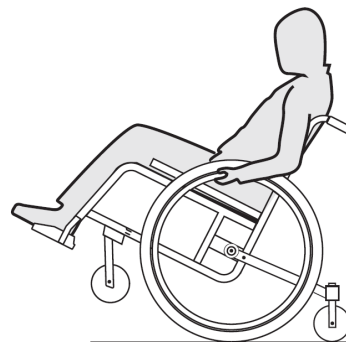

1. Role para trás uma distância curta, agarrando ambos os aros motores com firmeza.
2. Impulsione para a frente com um ligeiro pontapé.

3. A deslocação do peso e a condução em direções opostas com os aros motores permitem-lhe alcançar a posição de repouso segura.
4. Engate os travões.



A posição de repouso pode ser bloqueada sem dificuldade graças à alavanca de segurança, acessível tanto para o utilizador ativo como para o assistente.

**ATENÇÃO!**

Quando rodar as alavancas de segurança para a frente, os braços antiqueda impedem a cadeira de rodas de se inclinar para trás.

- Ative as alavancas de segurança antes de subir ou descer degraus ou passeios com menos de 65 mm. Consulte o parágrafo "Ativar a alavanca de segurança para a função antiqueda".

5 Transporte

5.1 Transporte da cadeira de rodas sem um ocupante

**ATENÇÃO!****Risco de lesão**

- Se não conseguir prender a sua cadeira de rodas em segurança a uma viatura de transporte, a Invacare recomenda que não o transporte.

A cadeira de rodas pode ser transportado sem restrições, quer pela estrada, pelo comboio ou por avião. No entanto, as empresas de transporte individuais têm diretrizes que possivelmente restringem ou proíbem determinados procedimentos de transporte. Solicite informações à empresa de transporte relativamente a cada caso individual.

- A Invacare recomenda vivamente que prenda a cadeira de rodas ao chão da viatura de transporte.

5.2 Transporte da cadeira de rodas ocupada num veículo

Mesmo prendendo adequadamente a cadeira de rodas e respeitando as regras que se seguem, é possível que os passageiros se lesionem em virtude de uma colisão ou de uma paragem brusca. Como tal, a Invacare recomenda vivamente que o utilizador da cadeira de rodas seja transferido para o assento do veículo com o cinto de segurança colocado. Não altere nem substitua os pontos da cadeira de rodas (estrutura, chassis ou peças) sem a autorização por escrito da Invacare Corporation. A cadeira de rodas foi testada com êxito de acordo com os requisitos da norma ISO 7176–19 (impacto frontal).

Para transportar a cadeira de rodas com o utilizador num veículo, este deverá estar equipado com um sistema de retenção. Os sistemas de retenção do ocupante e de refreio da cadeira de rodas têm de estar aprovados em conformidade com a norma ISO 10542-2. Contacte o seu fornecedor local autorizado da Invacare para obter mais informações sobre a obtenção e instalação de um sistema de retenção aprovado e compatível.

Consoante a configuração, algumas cadeiras de rodas podem ser utilizadas como um assento num veículo motorizado, outras não.



Posições de refreio nas quais as correias do sistema de retenção devem ser colocadas no caso de transporte de uma cadeira de rodas ocupada num veículo motorizado. Este símbolo só pode ser fixado à cadeira de rodas quando se procede à encomenda com a opção de kit de transporte.



Símbolo de ADVERTÊNCIA

Esta cadeira de rodas não está configurada para o transporte de passageiros em veículos motorizados. Este símbolo está fixado ao chassis próximo da placa de características.



ADVERTÊNCIA!

Risco de lesão grave ou morte

Para utilizar a cadeira de rodas como assento num veículo, a altura do encosto terá de ser, no mínimo, 400 mm.



ADVERTÊNCIA!

Se, por alguma razão, for impossível transferir o utilizador da cadeira de rodas para um assento do veículo, a cadeira de rodas pode ser utilizada como assento num veículo, desde que se cumpram os procedimentos e regulamentos seguintes. Tem de ser instalado um kit de transporte (opcional) na cadeira para esse efeito.

- A cadeira de rodas deve estar presa ao veículo através de um sistema de retenção de cadeira de rodas de 4 pontos.
- O utilizador tem de usar um sistema de retenção de passageiro de 3 pontos, o qual estará preso ao veículo.
- O utilizador deve ser adicionalmente preso com um cinto de postura na cadeira de rodas.



ADVERTÊNCIA!

Os dispositivos de retenção de segurança só devem ser utilizados quando o peso do utilizador da cadeira de rodas for igual ou superior a 22 kg (ISO-7176-19).

- Não utilize a cadeira de rodas como assento num veículo, quando o peso do utilizador for inferior a 22 kg.



ADVERTÊNCIA!

- Antes da viagem, contacte a empresa transportadora e solicite informações sobre a capacidade de utilização do equipamento necessário, abaixo indicado.
- Certifique-se de que há espaço livre suficiente em torno da cadeira de rodas e do utilizador para evitar que este entre em contacto com os outros ocupantes do veículo, as peças não almofadadas do veículo, as opções da cadeira de rodas ou os pontos de refreio do sistema de retenção.



ADVERTÊNCIA!

- Certifique-se de que os pontos de refreio da cadeira de rodas não estão danificados e que os travões de estacionamento estão totalmente operacionais.
- Recomenda-se a utilização de pneus à prova de furos durante o transporte para evitar problemas de travagem devido a uma pressão dos pneus reduzida.



ADVERTÊNCIA!

- Se componentes ou opções da cadeira de rodas se soltarem, poderão ocorrer lesões ou danos durante uma colisão ou paragem brusca.
- Certifique-se de que todos os componentes e opções removíveis são retirados da cadeira de rodas e guardados com segurança no veículo.
 - É essencial que a sua cadeira de rodas seja verificada por um técnico qualificado após um acidente, colisão, etc.



IMPORTANTE!

- Consulte os manuais de utilização facultados com os sistemas de retenção.
- As ilustrações seguintes podem não corresponder totalmente à realidade, dependendo do fornecedor do sistema de retenção.



A escolha da configuração da cadeira de rodas (largura e profundidade do assento, base para as rodas) influencia a capacidade de manobra e o acesso aos veículos motorizados.

Fixação da cadeira de rodas com um sistema de retenção de 4 pontos



com símbolos de ganchos fechados (consulte as figuras seguintes).

1. Utilizando as correias dianteira e traseira do sistema de retenção de 4 pontos, prenda a cadeira de rodas às guardas instaladas no veículo. Consulte o manual de utilização facultado com o sistema de retenção de 4 pontos.



ADVERTÊNCIA!

- Coloque a cadeira de rodas com o utilizador voltado para a frente na direção de deslocação do veículo.
- Engate os travões de estacionamento da cadeira de rodas.
- Ative a alavanca de segurança. Consulte a secção *3.5 Braço antiqueda, página 9*.

As posições de refreio da cadeira de rodas onde se têm de colocar as correias do sistema de retenção estão marcadas

Posições de refreio dianteiras das correias do cinto:

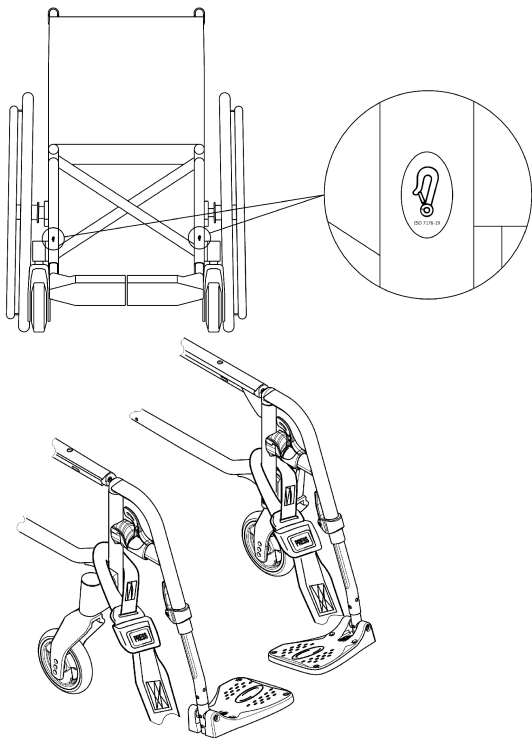

1. Instale as correias dianteiras por cima das peças de apoio do rodízio tal como ilustrado na figura acima (consulte a localização das etiquetas de encaixe).
2. Instale as correias dianteiras do sistema de guarda tendo em atenção as instruções recomendadas de melhor prática do fabricante do cinto de segurança.
3. Desengate os travões de estacionamento e aplique tensão nas correias dianteiras puxando a cadeira de rodas para trás pela parte posterior.
4. Volte a engatar os travões de estacionamento.

Posições de refreio traseiras para os ganchos fechados:

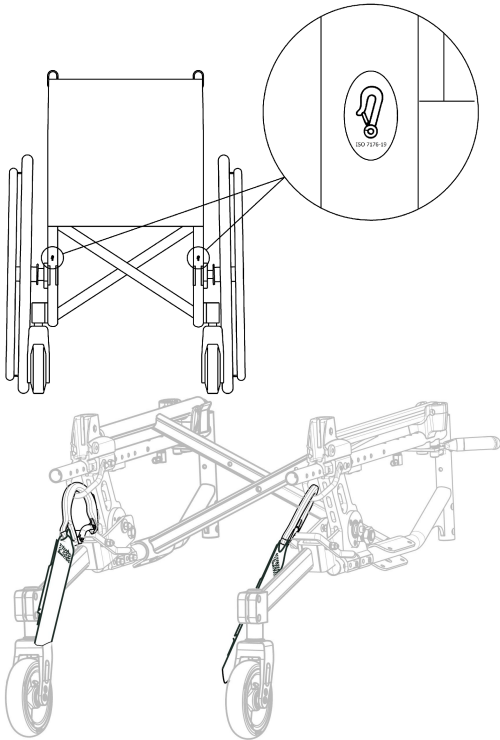

1. Instale os ganchos fechados nos anéis cor de laranja, tal como é ilustrado nas duas figuras acima (consulte a localização das etiquetas de encaixe).
2. Instale as correias traseiras (correias para o interior, no dispositivo do braço antíqueda) do sistema de guarda tendo em atenção as instruções recomendadas de melhor prática do fabricante do cinto de segurança.
3. Aperte as correias.



IMPORTANTE!

- Certifique-se de que os ganchos fechados estão revestidos com um material de resistência ao deslizamento para evitar que escorreguem lateralmente sobre o eixo.



IMPORTANTE!

- Verifique se as ventosas estão completamente engatadas dos dois lados e localizadas na mesma posição da secção recortada da guarda.
- Certifique-se de que os ângulos entre as guardas e as correias se encontram entre 40° e 45°.

Encaixe do cinto de postura



ADVERTÊNCIA!

O cinto de postura pode ser utilizado como suplemento e nunca como substituto para um sistema de retenção de passageiro aprovado (cinto de 3 pontos).

1. Regule o cinto de postura para que se ajuste ao ocupante da cadeira de rodas. Consulte a secção relativa ao cinto de postura no manual de utilização da cadeira de rodas Action3 NG.

Fixação do sistema de retenção de passageiro de 3 pontos



IMPORTANTE!

A ilustração acima pode não corresponder totalmente à realidade, dependendo do fornecedor do sistema de retenção.



ADVERTÊNCIA!

- Certifique-se de que o sistema de retenção de passageiro de 3 pontos fica o mais ajustado que for possível ao corpo do utilizador, sem causar desconforto e sem que haja peças dobradas.
- Certifique-se de que o sistema de retenção de passageiro de 3 pontos não está afastado do corpo do utilizador devido a peças da cadeira de rodas, tais como apoios de braços ou rodas, etc.
- Certifique-se de que há uma via livre entre o utilizador e o ponto de ancoragem para a retenção do utilizador, sem interferência de qualquer parte do veículo, cadeira de rodas, assento ou opção.
- Certifique-se de que o cinto de postura fica bem apertado sobre a pélvis do ocupante e que não há possibilidade de deslizar para cima para a área abdominal.
- Certifique-se de que o utilizador consegue chegar ao mecanismo de desengate sem ajuda.



1. Instale o sistema de retenção de passageiro de 3 pontos consultando o manual de utilização fornecido com o mesmo sistema.



IMPORTANTE!

- Aplique a retenção do cinto pélvico do sistema de retenção de passageiro de 3 pontos na zona mais baixa da pélvis, para que o ângulo do cinto de postura fique na zona preferencial (A) de 30° a 75° em relação ao plano horizontal. Um ângulo mais inclinado é a melhor configuração, mas nunca deverá exceder os 75°.

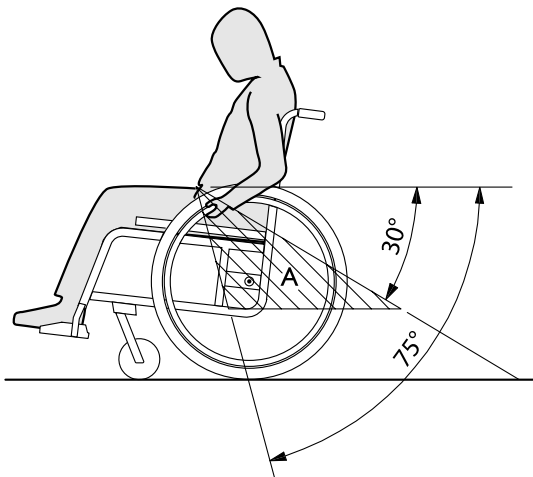

5.3 Levantar a cadeira de rodas



IMPORTANTE!

- Nunca levante a cadeira de rodas pelas peças removíveis (apoios de braços, apoios de pés, braços antiqueda).
- Certifique-se de que as colunas do encosto estão firmemente instaladas.

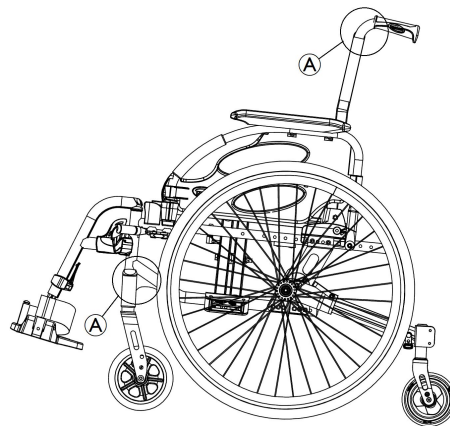

1. Encarte a cadeira de rodas. Consulte o capítulo Encartar a cadeira de rodas (manual de utilização da Action3 NG).
2. Levante sempre a cadeira de rodas pegando pelos pontos **A** do chassi.

**ATENÇÃO!****Risco de trilhadeira ou esmagamento**

Pode existir um espaço muito pequeno entre os braços antiqueda e a chassis da cadeira de rodas, o que representa o risco de entalamento dos seus dedos.

- Mantenha os dedos afastados das peças móveis ao levantar a cadeira de rodas.
- Levante sempre a cadeira de rodas pegando pelos pontos Ⓐ do chassis.

6 Manutenção

6.1 Informações de segurança



ADVERTÊNCIA!

Alguns materiais podem deteriorar-se naturalmente com o tempo. Isto pode resultar em danos nos componentes da cadeira de rodas.

- A cadeira de rodas deve ser verificada por um técnico qualificado pelo menos uma vez por ano ou se não tiver sido utilizada durante um período de tempo prolongado.



Embalagem para devolução

A cadeira de rodas deve ser enviada ao fornecedor autorizado numa embalagem adequada para evitar danos durante o transporte.

6.2 Plano de manutenção

Para assegurar um funcionamento seguro e fiável, execute as verificações visuais e as operações de manutenção seguintes regularmente ou providencie a sua execução por outra pessoa. Para verificações gerais e manutenção normal, consulte o *Plano de manutenção* no manual de utilização da cadeira de rodas Action3 NG.

	semanal- mente	mensal- mente	anual- mente
Verificar se as rodas centrais assentam corretamente	x		
Verificar o mecanismo de basculação de assent		x	
Limpar as rodas antiqueda		x	
Verificar os travões de estacionamento (mecanismo e cabo)		x	
Providenciar a verificação da cadeira de rodas por um técnico qualificado			x

Verificação visual geral

1. Examine a sua cadeira de rodas quanto a peças soltas, fissuras ou outros defeitos.
2. Se detetar algo, providencie o exame imediato da cadeira de rodas por um fornecedor autorizado.
3. Consulte os Manuais de assistência das cadeiras de rodas Action3 NG e Action3 NG RC/MWP, disponíveis na Internet em www.invacare.eu.com.

Verificar se as rodas centrais assentam corretamente

1. Puxe a roda central para confirmar que o eixo removível assenta corretamente. A roda não deve sair.
2. Se as rodas centrais não estiverem bem engatadas, remova qualquer sujidade ou depósitos. Se o problema persistir, providencie a reinstalação dos eixos removíveis por um técnico qualificado.

Verificar o mecanismo de basculação de assent

1. Verifique se o mecanismo de basculação de assent é fácil de manusear.
2. Verifique se os eixos do braço antiqueda estão corretamente encaixados e as alavancas de segurança rodam para a frente e para trás livremente.

Verificar os parafusos do mecanismo de basculação de assent

Os parafusos podem afrouxar devido à utilização intensiva.

1. Verifique se os parafusos estão apertados (no braço antiqueda, na alavanca de segurança, no suporte de eixo ajustável e na fixação do travão).
2. Aperte todos os parafusos soltos com o torque adequado. Consulte os Manuais de assistência das cadeiras de rodas Action3 NG e Action3 NG RC/MWP, disponíveis na Internet em www.invacare.eu.com.

Limpar as rodas antiqueda

1. Verifique se as rodas antiqueda giram livremente.
2. Remova qualquer sujidade ou cabelos dos rolamentos das rodas traseiras.



IMPORTANTE!

As porcas e os parafusos de segurança perdem a sua eficácia em resultado de serem repetidamente desapertados e apertados.
 – As porcas e os parafusos de segurança têm de ser substituídos por um técnico qualificado.

Verificar os travões de estacionamento

1. Verifique se os travões de estacionamento estão posicionados corretamente. Se o travão estiver posicionado corretamente, o calço do travão baixa o pneu alguns milímetros quando o travão é acionado.
2. Verifique a tensão e o aspeto do cabo de travão.
3. Se a regulação do travão, a tensão e o aspeto do cabo não estiverem corretas, providencie a regulação e verificação correta dos travões por um técnico qualificado.



IMPORTANTE!

Os travões de estacionamento têm de ser novamente regulados após mudar o diâmetro das rodas traseiras.

Verificação após uma forte colisão ou impacto



IMPORTANTE!

A cadeira de rodas pode sofrer danos invisíveis em resultado de uma colisão ou impacto forte.
– É essencial a verificação da cadeira de rodas por um técnico qualificado após uma colisão ou impacto forte.

Peças sobressalentes



Todas as peças sobressalentes podem ser obtidas junto de um fornecedor autorizado Invacare. Uma lista atual de peças sobressalentes está disponível na Internet em www.invacare.eu.com.

7 Resolução de problemas

7.1 Informações de segurança

Pode surgir falhas em resultado da utilização diária, de ajustes ou das exigências variáveis a que a cadeira de rodas é submetida. A tabela abaixo indica como identificar e reparar falhas.

Algumas das ações listadas têm de ser efetuadas por um técnico qualificado. Essas ações são indicadas. Recomendamos que *todos* os ajustes sejam efetuados por um técnico qualificado.



ATENÇÃO!

– Caso se aperceba de uma falha com a sua cadeira de rodas, por exemplo, uma mudança significativa no manuseamento, pare de utilizar o seu cadeira de rodas de imediato e contacte o seu fornecedor.

7.2 Identificação e reparação de falhas

Falha	Causa possível	Ação
A cadeira de rodas inclina-se para trás com demasiada facilidade	As rodas centrais estão montadas demasiado à frente	Montar as rodas centrais mais atrás, → técnico qualificado
	Reclinação excessiva	Reduzir a reclinação, → técnico qualificado
	Inclinação excessiva	Montar a roda dianteira numa posição mais alta na forqueta dianteira, → técnico qualificado
Os travões bloqueiam de forma deficiente ou assimétrica	Pressão do pneu incorreta em um ou ambos os pneus centrais	Corrigir a pressão dos pneus, → consulte a tabela de pressão dos pneus no manual de utilização da cadeira de rodas Action3 NG
	Regulação do travão incorreta	Corrigir a regulação do travão, → técnico qualificado
Resistência de rolamento muito elevada	A pressão nos pneus centrais é demasiado baixa	Corrigir a pressão dos pneus, → consulte a tabela de pressão dos pneus no manual de utilização da cadeira de rodas Action3 NG
	Rodas centrais não paralelas	Assegurar que as rodas centrais estão paralelas, → técnico qualificado
A roda antiqueda está perra ou presa	Os rolamentos estão sujos ou avariados	Limpar os rolamentos ou substituir a roda, → técnico qualificado

8 Características Técnicas

8.1 Dimensões e peso

Todas as dimensões e especificações de peso dizem respeito a uma gama alargada da cadeira de rodas numa configuração standard. A dimensão e o peso (baseados na norma ISO 7176-1/5/7) podem ser alterados consoante as diferentes configurações. Em algumas configurações, a cadeira de rodas excede as suas dimensões recomendadas.

As dimensões da cadeira de rodas sem carga encontram-se entre parêntesis.



IMPORTANTE!

- Em algumas configurações, as dimensões globais da cadeira de rodas quando esta está pronta a utilizar excedem os limites autorizados e o acesso às vias de evacuação de emergência não é possível.
- Em algumas configurações, a cadeira de rodas excede a dimensão recomendada para viajar de comboio na UE.

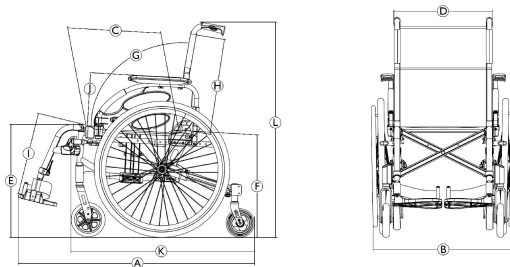

	Peso máximo do utilizador	125 kg
Ⓐ	Comprimento total com apoios de pernas	1035 – 1129 mm
Ⓑ	Largura total	580 – 705 mm
	Comprimento dobrada	1035 – 1129 mm
	Largura dobrada	285 – 355 mm
	Altura dobrada	895 – 1485 mm
	Massa total	de 17 – 31.8 kg
	Massa da peça mais pesada	10.8 – 16 kg
	Estabilidade estática	Descidas: 0° – 21° Subidas: 0° – 18° Lateral: 0° – 22°
	Ângulo do plano do assento	8° (3°)
Ⓒ	Profundidade do assento efetiva	530 – 580 (400 – 450) mm
Ⓓ	Largura do assento efetiva	360 – 485 (380 – 505) mm, em incrementos de 25 mm
Ⓔ	Altura da superfície do assento na extremidade dianteira	455 – 480 (460 – 485) mm, em incrementos de 25 mm

Ⓕ	Altura da superfície do assento na extremidade traseira	430 – 455 (435 – 460) mm, em incrementos de 25 mm
Ⓖ	Ângulo do encosto	Intervalo: -15° / $+30^{\circ}$ Fixo: 90° Ajustável: 90° ($-15^{\circ}/+15^{\circ}$), sem vários passos Dispositivo de reclinção: 90° ($0^{\circ}/+30^{\circ}$), em incrementos de 10°
Ⓗ	Altura do encosto	400 – 585 (325 – 510) mm
Ⓛ	Distância do apoio de pés ao assento	160 – 565 mm, em incrementos de 10 mm
	Ângulo da perna à superfície do assento	0° – 90°
Ⓜ	Altura do apoio de braço ao assento	Intervalo: 170 – 295 mm N.º 2: 240 mm N.º 3: 170 – 295 mm
	Localização frontal da estrutura do apoio de braço	240 – 350mm
	Diâmetro do aro motor	496 – 541 mm
	Localização horizontal do eixo	-125 mm
	Raio de viragem mínimo	800 mm
	Largura para arrumação	245 mm

	Altura para arrumação	880 – 985 mm
	Comprimento para arrumação	de 815 – 895 mm
Ⓚ	Comprimento total sem os apoios de pernas	815 – 895 mm
Ⓛ	Altura total	895 – 1000 mm
	Largura da rotação	1235 mm
	Ângulo máximo de inclinação para travagem	4°

Invacare distributors

Portugal:

Invacare Lda
Rua Estrada Velha, 949
P-4465-784 Leça do Balio
Tel: (351) (0)225 193 360
Fax: (351) (0)225 1057 39
portugal@invacare.com
www.invacare.pt



Invacare France Operations SAS
Route de St Roch
F-37230 Fondettes
France

60123523-C 2020-08-25



Making Life's Experiences Possible®



Yes, you can.®